

LISTA DE COMPONENTES VALVULA BIDIRECCIONAL		
1	CUERPO	INOX 304
2	GUILLOTINA	INOX 304
3	ASIENTO	EPDM O METAL
4	EMPAQUETADURA	FIBRA SINTETICA TEFLONADA
5	PRENSA ESTOPA	INOX 304
6	PUENTE	ACERO AL CARBONO CON RECUBRIMIENTO EPOXY
7	JUNTA PAPEL	PAPEL FIBRAS DE ARAMIDA
8	ORQUILLA	ACERO AL CARBONO CON RECUBRIMIENTO EPOXY
9	SOPORTE CUERPO A PUENTE	ACERO AL CARBONO CON RECUBRIMIENTO EPOXY
10	SOPORTE CILINDRO A PUENTE	ACERO AL CARBONO CON RECUBRIMIENTO EPOXY
11	ACTUADOR NEUMATICO	

IMAGEN ALUSIVA A VALVULA BIDIRECCIONAL CON ACTUADOR NEUMATICO. SI SE REQUIERE CON ACCIONAMIENTO VOLANTE ALGUNOS DE LOS COMPONENTES CAMBIAN.

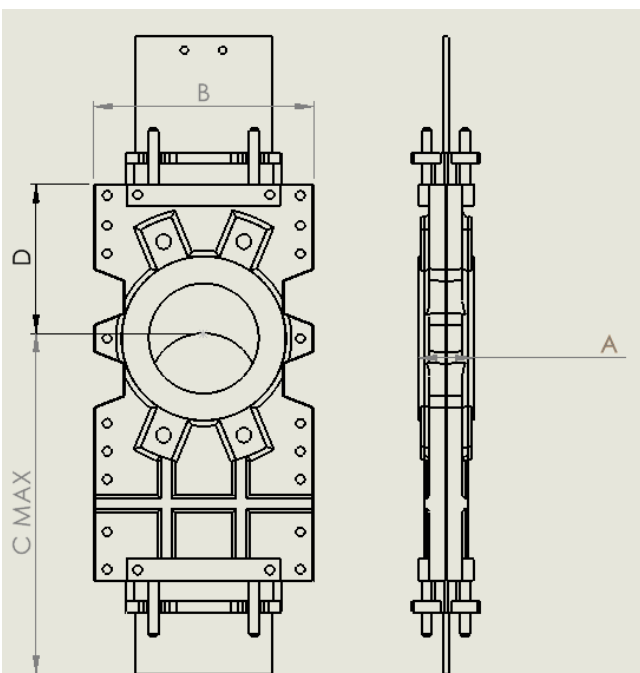

DN	A	B	C MAX	D
50	40	152	232	110
65	40	167	255	115
80	50	182	310	124
100	50	202	367	140
125	50	216	432	150
150	60	241	497	175
200	60	294	635	205
250	70	356	777	245
300	70	410	905	280
350	96	473	1047	300
400	100	538	1171	350
450	106	588	1301	420
500	110	646	1461	450

MEDIDAS APROXIMADAS DADAS EN MILIMETROS.

